

Vista frontal

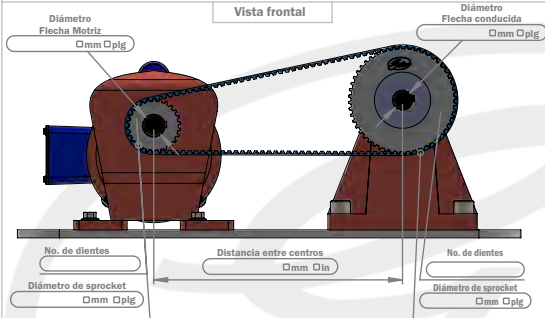

Vista lateral

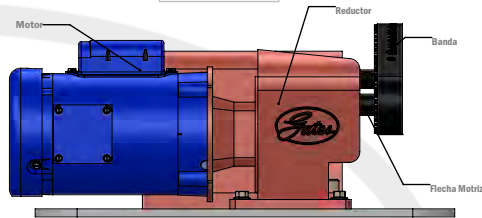

Vista superior

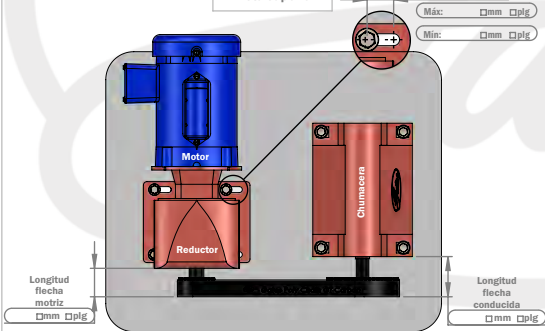

DATOS DEL MOTOR

Potencia:	HP	CV	KW	Velocidad	RPM	Reductor:	Ratio:
						(:)	

Descripción de banda: Paso de cadena: Sencilla Doble Otro: Vista Isométrica

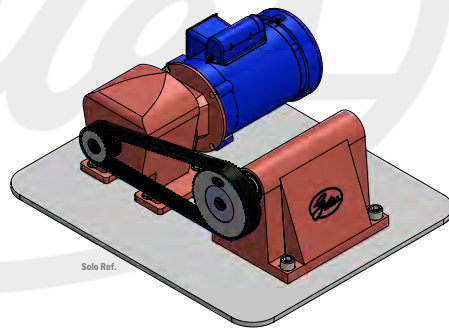

Aplicación: Cargas de choque: SI No Transmisiones instaladas: Tipo: C2B B2B New Drive Vida útil: Horas por día: Días: a la semana: Meses: Años:

Empresa: Planta: Área: Equipo: Contacto: E-mail: Teléfono: Cargo: